

# BOMAG

## COMPACTEURS VIBRANTS MONOCYLINDRE BW 219 DH-4, BW 219 PDH-4

### PERFORMANCES

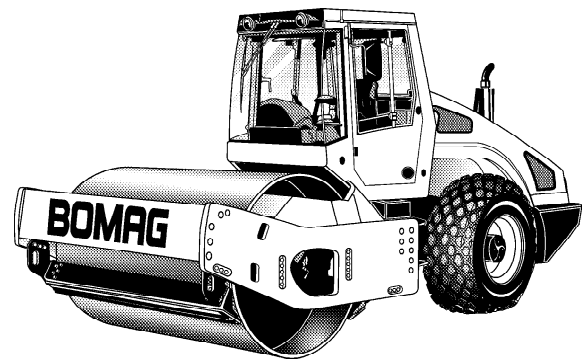

Modèle	Rendement (m3/h)			
	Matière pierreuse	Gravier, sable	Sol mixte	Limon, argile
BW 219 DH-4	940-1880	700-1400	560-960	250-500
BW 219 PDH-4	940-1880	700-1400	560-960	280-560

Modèle	Epaisseur de la couche compactée (m)			
	Matière pierreuse	Gravier, sable	Sol mixte	Limon, argile
BW 219 DH-4	1,60	1,20	0,80	0,35
BW 219 PDH-4	1,60	1,20	0,80	0,40

# BOMAG

# Caracteristiques Techniques

Volume(s) d'expédition en m3	sans arceau	avec arceau
<b>BW 219 DH-4</b>	33,353	44,053
<b>BW 219 PDH-4</b>	33,353	44,053

## Equipements standards

- Avertissements, informations et indications de service à l'affichage LCD
- Entraînement hydrostatique de la translation et de la vibration
- Anti Slip Control (ASC)
- Direction hydrostatique
- Blocage de l'articulation
- Essieu arrière avec deux freins hydromécaniques
- Blocage du différentiel No-Spin
- Klaxon
- Levier de commande de la translation avec commande de la vibration intégré
- Siège tournant réglable en hauteur et en longueur avec deux accoudoirs
- Raclleur contact (DH:plastique)
- Racleurs à ressorts (PDH:acier)
- Arrêt d'urgence
- Insonorisation
- Système d'alarme marche arrière
- BOMAG ECOMODE
- Moteur-TIER III

## Equipements en option

- \* Cabine avec ROPS/FOPS et ceinture de sécurité
- \* Eclairage de travail av/ar
- Arceau ROPS et ceinture de sécurité
- Gyrophare
- Clignotants à l'avant et l'arrière
- Raclleur contact (DH:acier)
- BOMAG Evib-Meter (BEM)
- TERRAMETER BTMplus
- TERRAMETER BTMprof
- BEM/BCM05
- TERRAMETER/BCM05
- Peinture couleur spéciale
- Huile biologique
- Climatiseur
- Toit pare-soleil
- Réglage latéral du siège (DH/PDH)
- Avertisseurs, indicateurs de service
- Coquilles pieds dameur
- Radio
- Install. de ventilation de protection

\* Série pour livraison conforme aux normes CE (pour pays de l'Union Euro)

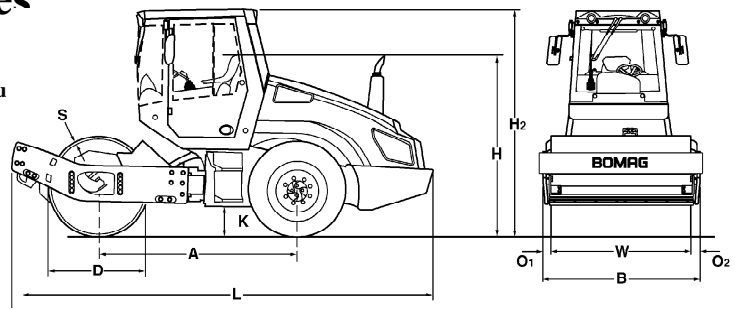

## Dimensions en mm

	A	B	D	H	H2	K	L	O1	O2	S	W
<b>BW 219 DH-4</b>	3255	2300	1600	2288	3022	450	6338	85	85	40	2130
<b>BW 219 PDH-4</b>	3255	2300	1500	2288	3022	450	6338	85	85	35	2130

## Caracteristiques Techniques

### Poids

	BOMAG BW 219 DH-4	BOMAG BW 219 PDH-4
Poids max. de service .....	20.930 kg	19.900
Poids de service CECE avec ROPS-cabine .....	19.200 kg	19.650
Charge sur essieu, bille CECE .....	12.900 kg	13.350
Charge sur essieu, pneus CECE .....	6.300 kg	6.300
Charge linéaire statique CECE .....	60,6 kg/cm	

### Dimensions

	BOMAG BW 219 DH-4	BOMAG BW 219 PDH-4
Largeur de compactage .....	2.130 mm	2.130
Rayon de braquage intérieur .....	3.890 mm	3.890

### Caracteristiques de marche

	BOMAG BW 219 DH-4	BOMAG BW 219 PDH-4
Vitesse (1) .....	0- 13,0 km/h	0- 13,0
Aptitude max. en pente sans/avec vibr. ....	58/55 %	60/58

### Entrainement

	BOMAG BW 219 DH-4	BOMAG BW 219 PDH-4
Fabricant du moteur .....	Deutz	Deutz
Type .....	TCD 2012 L06	TCD 2012 L06
Refroidissement .....	eau	eau
Nombre de cylindres .....	6	6
Puissance ISO 3046 .....	150 kW	150
Puissance SAE J 1995 .....	201 hp	201
Régime du moteur .....	2.200 min-1	2.200
Carburant .....	gasoil	gasoil
Equipement électrique .....	12 V	12
Translation .....	hydrost.	hydrost.
Cylindre motorisé .....	série	série

### Cylindres et Pneus

	BOMAG BW 219 DH-4	BOMAG BW 219 PDH-4
Nombre de pieds dameurs .....		150
Surface de contact pieds dameur .....		137 cm2
Hauteur des pieds dameurs .....		100 mm
Dimensions des pneus .....	23.1-26/12PR	23.1-26/12PR

### Freins

	BOMAG BW 219 DH-4	BOMAG BW 219 PDH-4
Frein de service .....	hydrost.	hydrost.
Frein de parking .....	hydroméc.	hydroméc.

### Direction

	BOMAG BW 219 DH-4	BOMAG BW 219 PDH-4
Système de direction .....	artic.oscil.	artic.oscil.
Mode de direction .....	hydrost.	hydrost.
Angle de braquage / d'oscillation +/- .....	35/12 grad	35/12

### Systeme de vibration

	BOMAG BW 219 DH-4	BOMAG BW 219 PDH-4
Entraînement .....	hydrost.	hydrost.
Fréquence (1) .....	26 Hz	26
Fréquence (2) .....	31 Hz	31
Amplitude .....	2,10/1,20 mm	1,90/1,00
Force centrifuge .....	326/240 kN	326/240
Force centrifuge .....	33,3/24,5 t	33,3/24,5

### Capacités

	BOMAG BW 219 DH-4	BOMAG BW 219 PDH-4
Carburant .....	340 l	340

Sous réserve de modifications techniques. Les machines peuvent être illustrées avec des options.

**BOMAG**  
Hellerwald  
D-56154 Boppard  
B.P. 5162  
D-56149 Boppard  
Tél. (0)6742 - 1000  
Fax (0)6742 - 3090

# BOMAG