

**PILONNEUSE  
BT 80 D**

**PERFORMANCES**

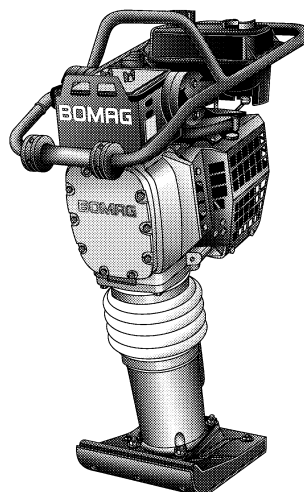

Modèle	Rendement (m3/h)		
	Gravier, sable	Sol mixte	Limon, argile
BT 80 D	13-17	8-12	7-10

# Caracteristiques Techniques

Volume(s) d'expédition en m3  
**BT 80 D** 0,268

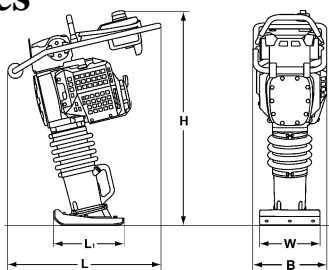

## Equipements standards

- Timon Anti Vibratile
- Carter de filtre à air autonettoyant
- Filtre à carburant intégré
- Protection moteur renforcé
- Arrêt moteur intégré dans le timon
- Fréquence variable
- Anneau d'élinguage central
- Poignée de manutention
- Roulettes sur timon pour un chargement plus facile
- Décompression semi-automatique
- Lanceur
- 3-2-1 Warranty

## Equipements en option

- Chariot de transport
- Largeurs des pilons (280-290mm)
- Outillage
- Service Kit

## Dimensions en mm

	B	H	L	L1	W
<b>BT 80 D</b>	350	1000	765	335	330

## Caracteristiques Techniques

### Poids

Poids de service CECE .....	kg	81
Poids à vide .....	kg	80

### Dimensions

Largeur de travail (pieds dameur) .....	mm	330
---	----	-----

### Caracteristiques de marche

Vitesse de travail max. ....	m/min	16
------------------------------	-------	----

### Entrainement

Fabricant du moteur .....	Yanmar
Type .....	L 48
Norme sur les gaz d'échappement .....	non EPA
Refroidissement .....	air
Nombre de cylindres .....	1
Puissance ISO 3046 .....	kW 3,1
Régime du moteur .....	min-1 3.600
Carburant .....	gasoil
Entrainement .....	méc.
Consommation carburant valeur moyenne .....	l/h 0,7

### Systeme de vibration

Fréquence .....	Hz	8- 11,5
Force de frappe .....	kN	17,5

### Capacites

Carburant .....	l	3,0
-----------------	---	-----

Sous réserve de modifications techniques. Les machines peuvent être illustrées avec des options.

## BOMAG

### BT 80 D



PRF 540 42 001

050314 Sa08

**BOMAG**  
 Hellerwald  
 D-56154 Boppard  
 B.P. 5162  
 D-56149 Boppard  
 Tél. (0)6742 - 1000  
 Fax (0)6742 - 3090

