

BOMAG

COMPACTEURS VIBRANTS MONOCYLINDRE BW 216 DH-4, BW 216 PDH-4

PERFORMANCES

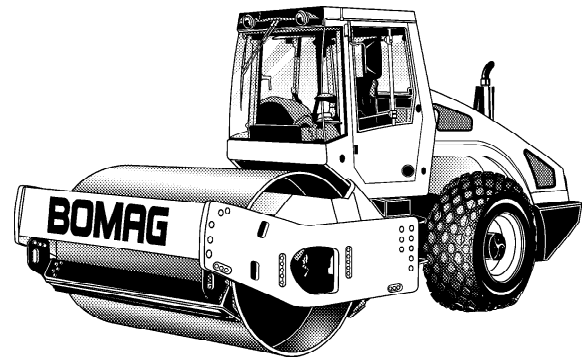

Modèle	Rendement (m3/h)			
	Matière pierreuse	Gravier, sable	Sol mixte	Limon, argile
BW 216 DH-4	700-1400	480-960	360-720	210-420
BW 216 PDH-4	700-1400	480-960	360-720	250-500

Modèle	Epaisseur de la couche compactée (m)			
	Matière pierreuse	Gravier, sable	Sol mixte	Limon, argile
BW 216 DH-4	1,20	0,80	0,60	0,30
BW 216 PDH-4	1,20	0,80	0,60	0,35

BOMAG

Caracteristiques Techniques

Volume(s) d'expédition en m3	sans arceau	avec arceau
BW 216 DH-4	31,966	41,860
BW 216 PDH-4	31,966	41,860

Equipements standards

- Avertissements, informations et indications de service à l'affichage LCD
- Entraînement hydrostatique de la translation et de la vibration
- Anti Slip Control (ASC)
- Direction hydrostatique
- Blocage de l'articulation
- Essieu arrière avec deux freins hydromécaniques
- Blocage du différentiel No-Spin
- Klaxon
- Levier de commande de la translation avec commande de la vibration intégré
- Siège tournant réglable en hauteur et en longueur avec deux accoudoirs
- Racleur contact (DH:plastique)
- Arrêt d'urgence
- Insonorisation
- Système d'alarme marche arrière
- BOMAG ECOMODE
- Moteur-TIER III

Equipements en option

- * Cabine avec ROPS/FOPS et ceinture de sécurité
- * Eclairage de travail av/ar
- Arceau ROPS/FOPS avec ceinture de sécurité
- Gyrophare
- Clignotants à l'avant et l'arrière
- Coquilles pieds dameur (DH)
- Racleur contact (DH:acier)
- BOMAG Evib-Meter (BEM)
- TERRAMETER BTM plus
- TERRAMETER BTM prof
- BEM/BCM 05
- TERRAMETER/BCM 05
- Peinture couleur spéciale
- Huile biologique
- Climatiseur
- Lest avant (DH:930kg)
- Toit pare-soleil
- Réglage latéral du siège
- Avertisseurs, indicateurs de service
- Radio
- Install. de ventilation de protection

* Série pour livraison conforme aux normes CE (pour pays de l'Union Euro

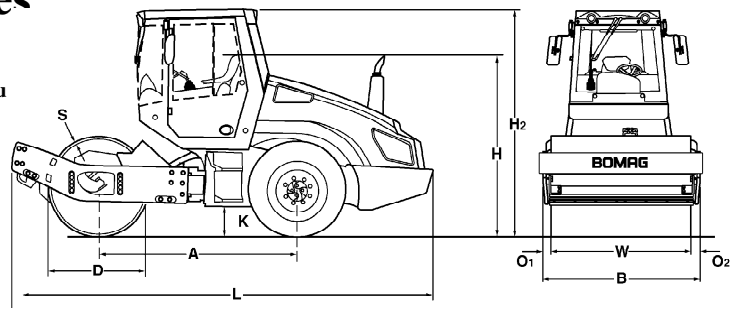

Dimensions en mm

	A	B	D	H	H2	K	L	O1	O2	S	W
BW 216 DH-4	3110	2300	1500	2268	2970	490	6128	85	85	35	2130
BW 216 PDH-4	3110	2300	1480	2268	2970	490	6128	85	85	25	2130

Caracteristiques Techniques

Poids

	BOMAG BW 216 DH-4	BOMAG BW 216 PDH-4
Poids max. de service	18.800 kg	17.950
Poids de service CECE avec ROPS-cabine	16.550 kg	16.950
Charge sur essieu, bille CECE	11.150 kg	11.550
Charge sur essieu, pneus CECE	5.400 kg	5.400
Charge linéaire statique CECE	52,3 kg/cm	

Dimensions

	BOMAG BW 216 DH-4	BOMAG BW 216 PDH-4
Largeur de compactage	2.130 mm	2.130
Rayon de braquage intérieur	3.880 mm	3.880

Caracteristiques de marche

	BOMAG BW 216 DH-4	BOMAG BW 216 PDH-4
Vitesse (1)	0- 13,0 km/h	0- 13,0
Aptitude max. en pente sans/avec vibr.	58/55 %	60/58

Entrainement

	BOMAG BW 216 DH-4	BOMAG BW 216 PDH-4
Fabricant du moteur	Deutz	Deutz
Type	TCD 2012 L06	TCD 2012 L06
Refroidissement	eau	eau
Nombre de cylindres	6	6
Puissance ISO 3046	150 kW	150
Puissance SAE J 1995	201 hp	201
Régime du moteur	2.200 min-1	2.200
Carburant	gasoil	gasoil
Equipement électrique	12 V	12
Translation	hydrost.	hydrost.
Cylindre motorisé	série	série

Cylindres et Pneus

	BOMAG BW 216 DH-4	BOMAG BW 216 PDH-4
Nombre de pieds dameurs		150
Surface de contact pieds dameur		137 cm2
Hauteur des pieds dameurs		100 mm
Dimensions des pneus	23.1-26/12PR	23.1-26/12PR

Freins

	BOMAG BW 216 DH-4	BOMAG BW 216 PDH-4
Frein de service	hydrost.	hydrost.
Frein de parking	hydroméc.	hydroméc.

Direction

	BOMAG BW 216 DH-4	BOMAG BW 216 PDH-4
Système de direction	artic.oscil.	artic.oscil.
Mode de direction	hydrost.	hydrost.
Angle de braquage / d'oscillation +/-	35/12 grad	35/12

Système de vibration

	BOMAG BW 216 DH-4	BOMAG BW 216 PDH-4
Entraînement	hydrost.	hydrost.
Fréquence (1)	31 Hz	30
Fréquence (2)	36 Hz	36
Amplitude	2,00/1,00 mm	1,80/0,94
Force centrifuge	300/225 kN	300/225
Force centrifuge	30,6/23 t	30,6/23

Capacités

	BOMAG BW 216 DH-4	BOMAG BW 216 PDH-4
Carburant	340 l	340

Sous réserve de modifications techniques. Les machines peuvent être illustrées avec des options.

BOMAG
Hellerwald
D-56154 Boppard
B.P. 5162
D-56149 Boppard
Tél. (0)6742 - 1000
Fax (0)6742 - 3090

BOMAG