

Big Blue 500 X & 600 X

Avril 2005 • Index EDX/10.11f



Groupes autonomes de soudage à moteur diesel

Pour une utilisation intensive sur chantier, dans les conditions climatiques les plus rudes, ces deux groupes fournissent un arc de qualité avec une forte réserve de puissance. Ils peuvent être utilisés pour le gougeage à l'arc avec des crayons jusqu'au diamètre 10mm pour le Big Blue 500X et de 13mm pour le Big Blue 600X. Disponibles en version CC ou CC/CV ils peuvent convenir pour tous les procédés : électrode enrobée, TIG, MIG/MAG, fil fourré avec ou sans gaz.

DESCRIPTION

- “ Arc Drive ” ajustant la caractéristique d'arc, notamment pour les électrodes cellulosiques
- “ Hot Start ”, surintensité à l'amorçage
- 3 Jauges moteur et compteur horaire
- Tuyaux d'évacuation pour une vidange rapide
- Accès d'un seul côté pour l'entretien
- Panneau de commande en Lexan restant lisible dans le temps
- Puissance auxiliaire de 4kVA avec protection différentielle
- Garantie de 3 ans (1 an pour la partie moteur)



La qualité d'arc MILLER



Matériel garanti 3 ans



Miller Electric Mfg. Co
An Illinois Tool Works Company
1635 West Spencer Street
Appleton, WI 54914 USA

ITW Welding
F 77 860-Quincy -Voisins
Tel : 01 60 04 11 66
Fax : 01 60 04 88 60



Spécifications

Modèle	Mode	Gamme de soudage	Facteur de marche 60% (40° C)	Puissance auxiliaire	Dimensions	Poids
BB 500 X CC	CC/DC	55-500 A	450 A / 38 V	4 kVA 230V en continu (5.5 kVA en pic)	H : 1092 mm L : 724 mm P : 1637 mm	701 kg
BB 500 X CC/CV	CC/DC CV/DC	20-500 A 14-40 V				
BB 600 X CC	CC/DC	65-600 A	550 A / 42 V	4 kVA 230V en continu (5.5 kVA en pic)	H : 1092 mm L : 724 mm P : 1637 mm	810 kg
BB 600 X CC/CV	CC/DC CV/DC	20-600 A 14-40 V				

Tension à vide maxi : 95 V

Spécifications moteur

Modèle	Moteur	Puissance	Nb cylindres	Vitesse rotation	Refroidissement
BB 500 X	Perkins 404.22	33 ch	4	1800 t/minute	Eau
BB 600 X	Perkins 404.22T	47 ch	4	1800 t/minute	Eau
BB 600 X	Deutz F3L912	42 ch	4	1800 t/minute	Air

Autres moteurs possible : nous consulter

Les Big Blue 500X CC et CC/CV avec moteur Perkins sont insonorisés, conformément aux normes européennes en vigueur et sont marqués CE.

Panneau de commande (version CC)

1. Ampèremètre (en option)
2. Voltmètre (en option)
3. Réglage fin ampérage
4. Gamme d'ampérage
5. Prise de commande à distance
6. Sélection procédé
7. Prises 115V
8. Prise 230V / 16A
9. Compteur horaire
10. Jauge pression d'huile
11. Jauge gasoil
12. Jauge température
13. Bouton de démarrage
14. Bouton de préchauffage
15. Inverseur de polarité (en option)

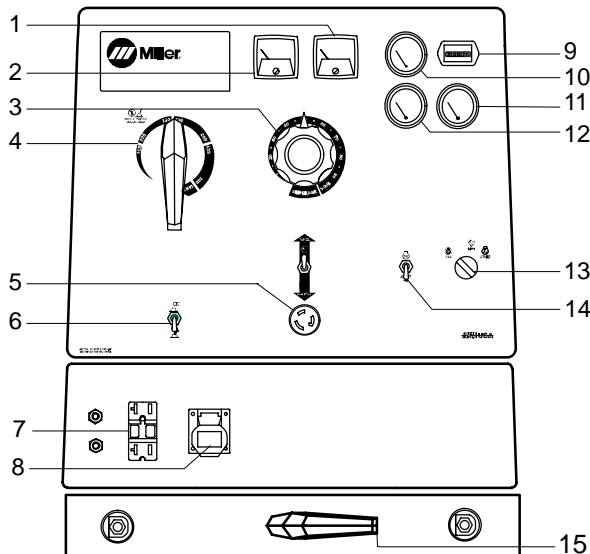

Options

- Commandes à distance
- Voltmètre / ampèremètre
- Inverseur de polarité
- Ralenti automatique
- Arrêt d'urgence
- Pare étincelles
- Remorques chantier 2 roues et 4 roues
- Remorque routière homologuée

Références

#907 187 : BB 500X CC - modèle CE - Perkins 404.22
 #907 186 : BB 500X CC/CV - modèle CE - Perkins 404.22

#907 191 : BB 600X CC - non CE - Perkins 404.22 Turbo
 #907 188 : BB 600X CC - non CE - Deutz F3L912



Distribué par :