

MRT 2150 + Privilege

Une

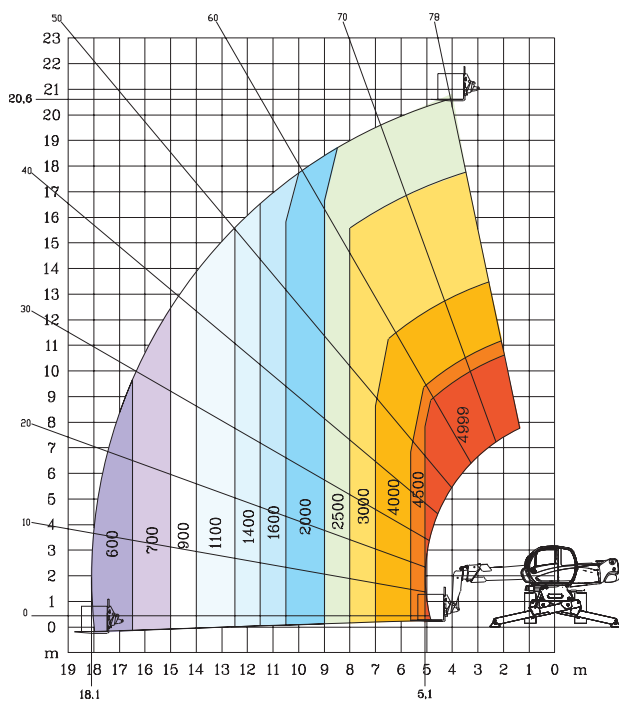

Rotation sur stabilisateurs déployés
avec **fourches**



Frontal sur pneus
avec **fourches**

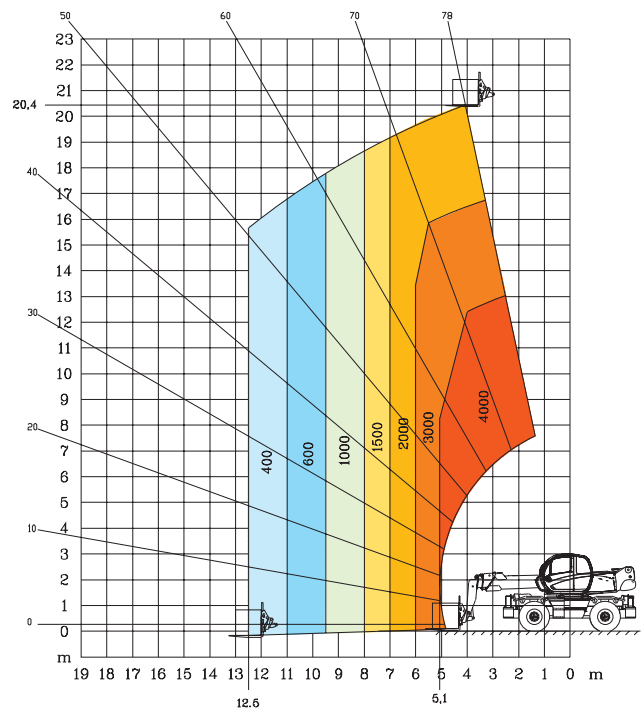

efficacité à toute épreuve

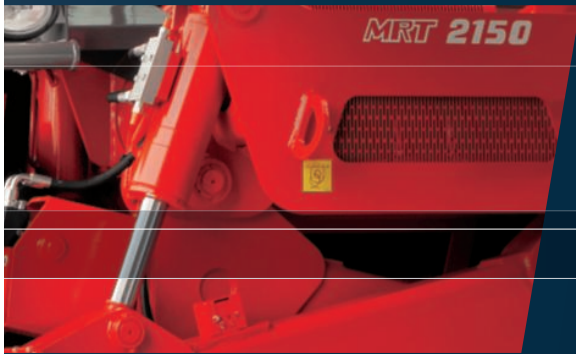

Rotation sur stabilisateurs déployés
avec **treuil 5000 kg**

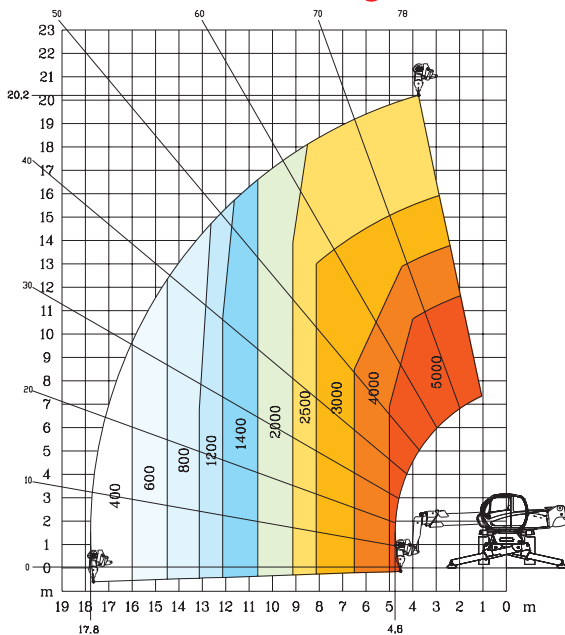

Rotation sur stabilisateurs déployés
avec **potence 1500 kg**

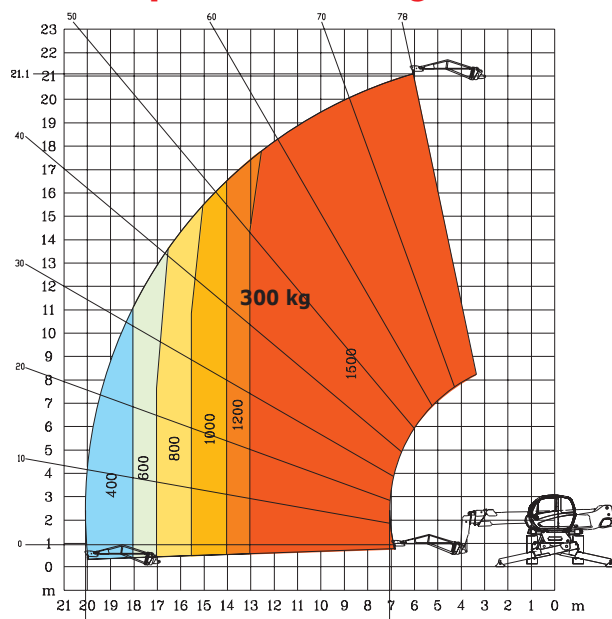

Rotation sur stabilisateurs déployés
avec **nacelle 365/1000 kg**

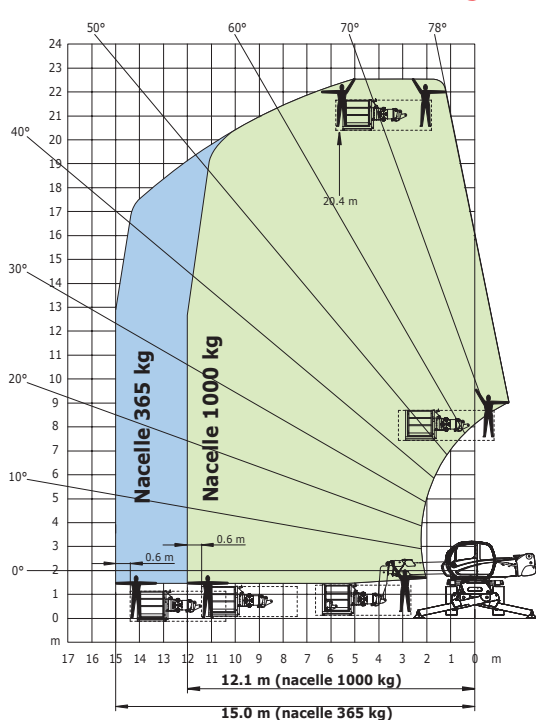

Rotation sur stabilisateurs déployés
3D positif / négatif

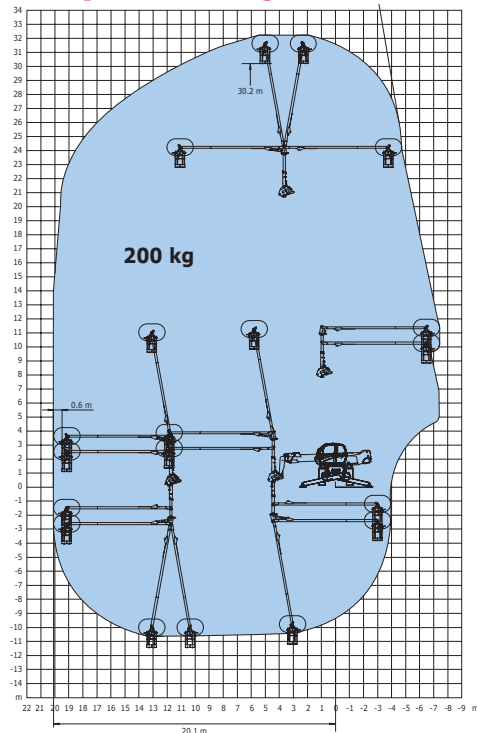

// MRT 2150 +