

MSI 20/25/30/35 T MSI 20/25/30 G



Capacité de levage

à 500 mm du talon des fourches :

MSI 20 T/G.....	2000 kg
MSI 25 T/G.....	2500 kg
MSI 30 T/G.....	3000 kg
MSI 35 T.....	3500 kg



Hauteur de levage en standard3,30 m



Pneumatiques standard

Avant275/70 R 22,5
Arrière7.00 x 12



Fourches (mm)

Longueur1100
Largeur x épaisseur100 x 45
Écartement maxi à l'extérieur des fourches1260



Freins hydrauliques par manque de pression



Moteur Perkins

Type404 C 22T
Cylindrée4 cylindres 2216 cm³
Puissance (ISO TR 14396).....60 cv/44,7 kw
Couple maxi :190 Nm à 1800 t/mn
Injection.....directe
Refroidissementpar eau

Moteur GPL Toyota

MSI 20 G/25 G/30 G.....Type : 4 Y
Cylindrée4 cylindres 2237 cm³
Puissance (ISO TR 14396)53 cv/39 kw
Couple maxi :162 Nm à 1800 tr/mn
Refroidissementpar eau



TransmissionHYDROSTATIQUE REXROTH

Roues motrices2
Inverseur de marcheélectro - magnétique
Vitesse avant/arrière1/1
Vitesse de déplacement maxi.....20 km/h



Hydraulique

Pompe de direction125 bars/79 l/mn



Réservoirs

Système de refroidissement10,5 l.
Huile moteur9,75 l.
Circuit transmission hydrostatique95 l.
Carburant73,5 l.



Poids à vide (avec fourches)

MSI 20/25/30/35 T3840/4150/4530/4980 kg
MSI 20/25/30 G.....3470/4045/4425 kg

Largeur hors tout1,32 m

Hauteur hors tout (mât replié)2,30 m

Longueur hors tout4,04/4,04/4,08/4,13 m

Garde au sol mini215 mm

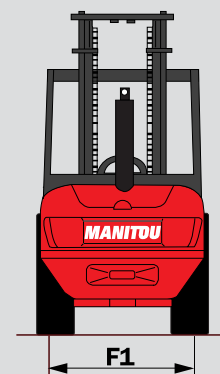
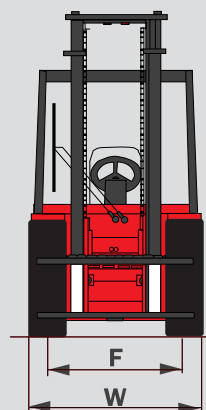
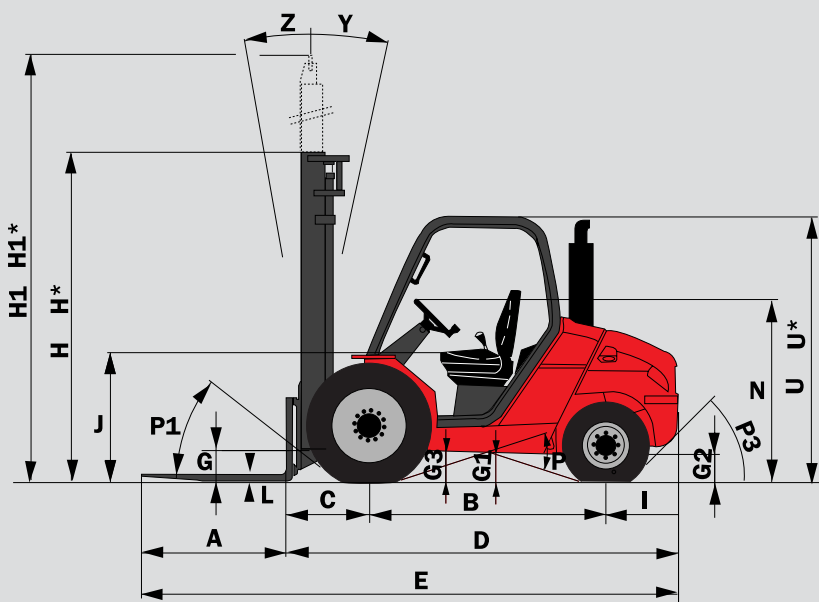

	MSI 20 T/G +BUGGIE	MSI 25 T/G +BUGGIE	MSI 30 T/G +BUGGIE	MSI 35 T +BUGGIE
A	1100	1100	1100	1100
B	1800	1800	1800	1800
C	625	625	630	630
D	2945	2945	2980	3030
E	4045	4045	4080	4130
F	1046	1046	1046	1046
F1	1102	1102	1102	1102
G	270	270	270	270
G*	240	240	240	240
G1	260	260	260	260
G1*	260	260	260	260
G2	215	215	215	215
G2*	230	230	230	230
G3	270	270	270	270
H	2300	2300	2300	2300
H*	1950	1950	2050	2050
H1	4131	4131	4193	4193
H1*	4470	4470	4500	4500
I	520	520	550	600
J	1025	1025	1025	1025
K	1260	1260	1260	1260
L	40	40	45	45
N	1450	1450	1450	1450
O	100	100	100	125
P1	49,5°	49,5°	49,5°	49,5°
P2	40,5°	40,5°	40,5°	49,5°
P3	44°	44°	40°	40°
R	2310	2310	2310	2330
S	2545	2545	2580	2590
T	4525	4525	4560	4595
U	2105	2105	2105	2105
U*	1990	1990	1990	1990
V	2600	2600	2635	2665
V1	150	150	150	100
W	1323	1323	1323	1323
Y	12°	12°	12°	12°
Z	10°	10°	10°	10°

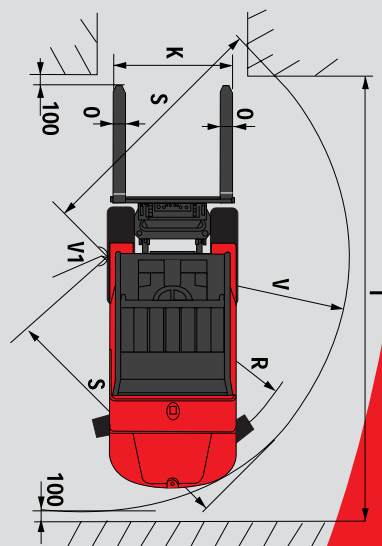

Les spécifications portées n'engagent pas le constructeur et peuvent être modifiées sans préavis.
Les Manitou présentés dans cette brochure peuvent comporter des équipements optionnels.

H - H1 - R = Standard
H*-(Triplex 3,70 m) H1* = Option

U* = MSI 20/25 BUGGIE
G* - G1* - G2* = en charge



MANITOU BF

B.P. 249 - 44158 Ancenis Cedex France - Tél. : 33 (0) 2 40 09 10 11
Fax commercial france : 02 40 09 10 96 / Export : 33 2 40 09 10 97
www.manitou.com

700314FR

