

Performances

Hauteur de levage	11530.0 mm
Capacité nominale	3500 kg
Capacité à hauteur max.	2300 kg
Capacité à portée max.	350 kg
Portée max.	8190.0 mm
Force de cavage	4600 daN

Poids

Poids (à vide)	7770 kg
----------------	---------

Traction

Pneus standard	400/70x20 150B
Pneus standard	TITAN 400/70x20 150B 166A2 LIFT RIGGER II (4 bars avant/arrière)
Petite vitesse (marche avant / marche arrière)	7.0 km/h
Grande vitesse (marche avant / marche arrière)	30.0 km/h
Modes d'entraînement	Direct / Progressif

Entraînement

Entraînement principal	Moteur hydrostatique à 2 vitesses
Transmission	Hydrostatique à régulation électronique

Moteur

Marque / Modèle	PERKINS / 1104D-44TA turbo
Carburant	Diesel
Refroidissement	Liquide
Puissance nominale (DIN 6271) à 2200 tr/min	74.5 kW
Couple maximum à 1400 tr/min	410.0 Nm
Nombre de cylindres	4
Cylindrée	4.40 L

Système hydraulique

Type de pompe	Pompe à engrenage avec valve LS
Débit combiné	135.00 L/min
Pression de service	265.00 bar

Temps de cycles

Levage - sans charge	10.0 s
Abaissement - sans charge	5.5 s
Rentrée du télescope à portée max. - sans charge	11.5 s
Rentrée du télescope à hauteur max. - sans charge	11.5 s
Sortie du télescope à portée max. - sans charge	13.0 s
Sortie du télescope à hauteur max. - sans charge	13.0 s

Freins

Frein moteur	Hydrostatique
Frein de stationnement et de secours	Frein négatif à libération hydraulique

Contenances

Essieux et réducteurs avant / arrière	9.0/8.1 L
Huile moteur	8.50 L
Réservoir de carburant	140.00 L
Réservoir hydraulique	77.00 L

Équipement de série

Système d'Arrêt des Mouvements Aggravants (AMA)	Rétroviseurs latéraux droit et gauche
Transmission hydrostatique	Débit hydraulique bidirectionnel en tête de flèche
Cabine de l'opérateur ROPS / FOPS	Garde-boue roues avant et roues arrière
Chauffage, désembuage et ventilation	Moteur turbocompressé
Essui-glaces / lave-glaces avant et arrière	Tablier étroit pour fixation de l'accessoire
Siège suspendu	Verrouillage mécanique de l'accessoire
Éclairage routier	Quatre pneus TITAN 400/70x20 150B 166A2 Lift Rigger II
Clignotants	

Options

Alarme de recul	Feu de travail sur la flèche
Seconde fonction hydraulique sur la flèche	Kit de phares bleus pour poulaillers
Climatisation	Tablier avec verrouillage hydraulique des accessoires
Attelage hydraulique et rétroviseur arrière	Crochet de remorque et prise électrique
Gyrophare	Essui-glace de vitre de toit
Ventilateur de refroidissement réversible	Grille de protection du pare-brise
Raccordement du circuit hydraulique auxiliaire arrière	Libération du verrouillage de la transmission

Abaques de charge

Avec fourches et pneus TITAN 400/70 x 20 150B 166A2 LIFT RIGGER II

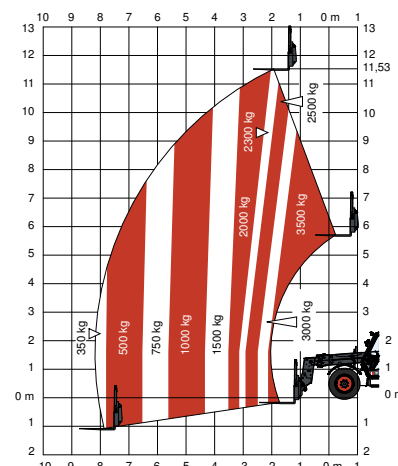

Dimensions

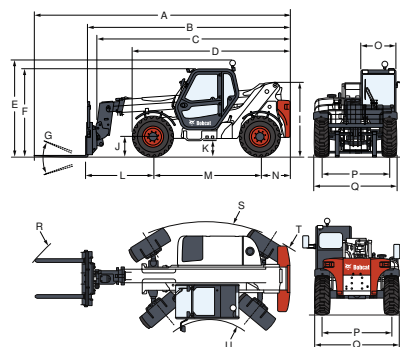

(A) 6789.0 mm	(N) 800.0 mm
(B) 5584.0 mm	(O) 930.0 mm
(C) 5461.0 mm	(P) 1812.0 mm
(D) 3775.0 mm	(Q) 2216.0 mm
(E) 2610.0 mm	(R) 5400.0 mm
(F) 2295.0 mm	(R) 5350.0 mm
(G) 145°	(R) 5450.0 mm
(I) 2079.0 mm	(S) 3900.0 mm
(J) 419.0 mm	(T) 4000.0 mm
(M) 2850.0 mm	(U) 1370.0 mm



www.bobcat.eu

Les caractéristiques peuvent être modifiées sans préavis. Les produits Bobcat présentés en illustration ne sont pas toujours des modèles standard.