

**YANMAR**

MINI PELLE

SV18**Poids**

Poids opérationnel (canopy / cabine) 1835 / 1975 kg
 Poids de transport (canopy / cabine) 1760 / 1900 kg

Moteur

Type Yanmar 3TNV70-VBVA2
 Carburant Diesel
 Nombre de cylindres 3
 Puissance nette 9,5 kW
 Batterie 12 V - 45 Ah

Performances

Vitesse de translation 2,2 / 4,1 km/h
 Vitesse de rotation 10 tr/min
 Force d'excavation (bras) 7.4 kN
 Force d'excavation (godet) 15.2 kN
 Force de traction 17 kN
 Pente maximale 30°
 Pression acoustique 91 dB(A)
 (2000/14/CE & 2005/88/CE)
 Pression acoustique au poste de travail 79 dB(A)

Système hydraulique

Pression maximum 200 bars
 1 pompe à pistons à débit variable 48,3 l/min

Châssis inférieur

Nombre de galets inférieurs 3
 Système de tension des chenilles Par vérin à graisse

Contenances

Réservoir carburant 24.5 l
 Liquide de refroidissement 3.2 l
 Huile moteur 2.8 l
 Circuit hydraulique 28.5 l
 Réservoir hydraulique 20 l

Equipements standards

Injection indirecte + séparateur d'eau
 Circuit hydraulique LUDV (Flow sharing)
 1 circuit auxiliaire à commande proportionnelle
 Siège tissu ajustable et inclinable avec appui-tête
 Châssis à voie variable hydraulique
 4 points d'ancrage (2 sur châssis, 2 sur lame)
 Flexible d'alimentation du vérin de lame en deux parties
 Ceinture de sécurité + levier de sécurité
 1 lampe LED intégrée dans la flèche
 Protection des vérins de lame et de flèche
 Flexibles protégés par gaines anti-abrasion et anti-projection
 Système anti-goutte dans trappe carburant
 Capot moteur et trappe carburant verrouillables

Options

Clapets de sécurité
 Grandes pédales de translation + siège skai
 Raccords rapides + graissage centralisé
 Radio avec prise USB et lecteur carte SD
 Traceur GPS + alarme de translation
 Protection renforcée des vérins
 Anti-voil (à clé / à clavier)
 2 phares LED à l'avant + phare arrière LED + gyrophare LED

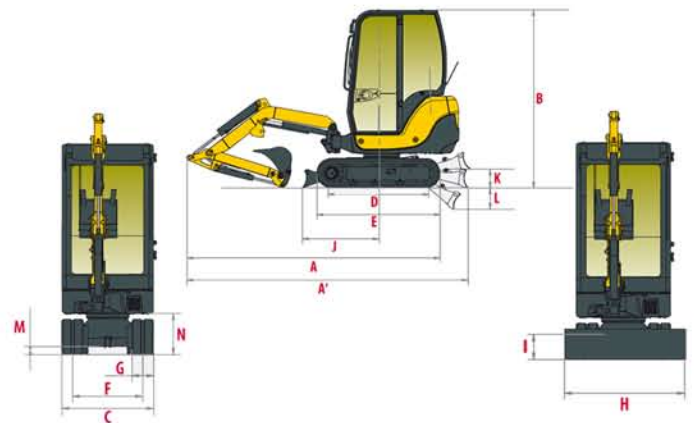
Dimensions

A. 3660 mm
 A'. 3775 mm
 B. 2240 / 2280 * mm
 C. 980 / 1320 ² mm
 D. 1180 mm
 E. 1560 mm
 F. 750 / 1090 ² mm
 G. 230 mm
 H. 980 / 1320 ² mm
 I. 230 mm
 J. 1095 mm
 K. 240 mm
 L. 300 mm
 M. 160 mm
 N. 410 mm

* Canopy / Cabine

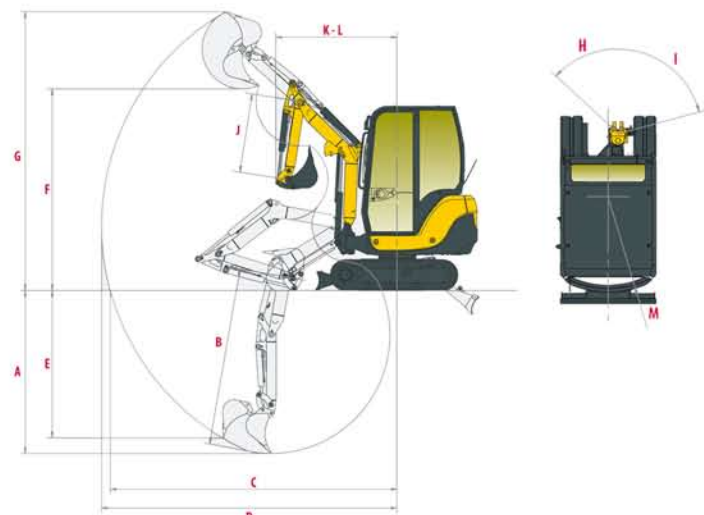
² Châssis fermé / Châssis ouvert

A. 2420 mm
 B. 2580 mm
 C. 3950 mm
 D. 4040 mm
 E. 2140 mm
 F. 2740 mm
 G. 3760 mm
 H. 40°
 I. 80°
 J. 1160 mm
 K. 1540 mm
 L. 1340 mm
 M. 980 mm